



1. EEN WOORDJE VOORAF	2
2. VOOR JE BEGINT	2
3. VOORBEREIDING VAN DE ONDERGROND	2
3.1 Nieuw pleisterwerk	3
3.2 Geveerd pleisterwerk	3
3.3 Behang	3
3.4 Faience-tegels	3
3.5 Gipsplaten	3
4. HET PLAATSEN	3
4.1 Het gereedschap	3
4.2 De controle	4
4.3 Het lijmen	4
4.4 Het plaatsen zelf	4
4.5 Het vernissen	6
4.6 Het afwerken	7
4.7 Centrale verwarming	7
5. BADKAMERS EN DOUCHECABINES	7

I. EEN WOORDJE VOORAF

Je gaat Santana-kurk op een wand of plafond plaatsen. Dat is eenvoudig, maar moet toch op de juiste manier gebeuren. We beschrijven in deze instructies nogmaals de belangrijkste stappen. Normaal moet de plaatsing dus heel vlot gaan.

Toch is het mogelijk dat je voor, tijdens of na de plaatsing nog vragen hebt. Aarzel in dat geval niet om contact te nemen met je Santana-filiaal. Onze filiaalhouders hebben veel ervaring en ze zullen je graag verder helpen. Desnoods brengen ze je in contact met een specialist op de Santana-hoofdzetel. Het is zowel in jouw belang als in het onze dat de plaatsing goed verloopt. We helpen je daarbij met de glimlach.

2. VOOR JE BEGINT

Het is belangrijk dat de kurk, de lijm en de vernis op temperatuur zijn. De ruimte waarin je gaat plaatsen moet dus warmer zijn dan 18°C ([afbeelding 1](#)). Is dat niet zo, dan krijg je problemen: de lijm en de vernis zullen bijvoorbeeld slechts zeer langzaam drogen.

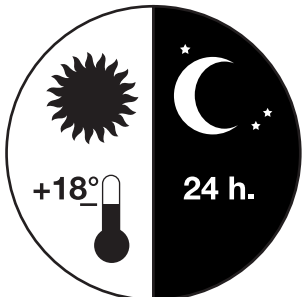

afbeelding 1

Leg de kurk, de lijm en de vernis dus minstens 24 u voor je begint in de verwarmde ruimte. Als de kurktegels in krimpfolie verpakt zijn, mag je de folie slechts juist voor het begin van de plaatsing openen.

Blijven er meubels in de kamer staan, dek ze dan goed af. Bescherm ook deuren, plinten e.d. tegen spatten lijm of vernis.

3. VOORBEREIDING VAN DE ONDERGROND

Een wand van Santana is eenvoudig zelf te plaatsen, maar vraagt wel een perfecte ondergrond. Dat wil zeggen hard, vlak en droog.

Kurk plaatsen op een vochtige muur is absoluut af te raden: het vocht in de muur zal de contactlijm doen loskomen. Desnoods kun je een vochtige muur vooraf behandelen met een anti-vochtprimer. Veel beter is de oorzaak van het vocht weg te nemen. Dat kan, afhankelijk van de oorzaak van het vochtprobleem, door een speciaal product in de muur te injecteren, door een vochtwerende folie in de muur aan te brengen, een paar centimeter boven het vloerpeil, of door een ademend onzichtbaar scherm op de buitenmuur aan te brengen.

Onthou dat kurk niet kan op een vochtige muur, maar wel geschikt is voor vochtige ruimtes zoals de keuken of de badkamer.

Besteed voldoende aandacht aan de voorbereiding van de ondergrond: slechts als hij volledig in orde is, kun je een mooi eindresultaat bekomen ([afbeelding 2](#)).

Bekijk het zo: Santana-kurk is een zachte bekleding die alle oneffenheden van de ondergrond volgt. Vooral na het aanbrengen van de lak zijn eventuele gebreken in de ondergrond als het ware doorheen de kurktegels te zien.

We bekijken samen hoe je verschillende soorten ondergrond kan voorbereiden:

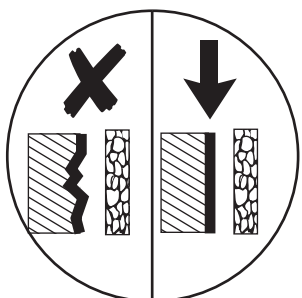

afbeelding 2

3.1 Nieuw pleisterwerk

Een bepleisterde muur die mooi glad is, is ideaal als ondergrond om kurk op te plaatsen.

Nieuw pleisterwerk moet blijvend droog zijn vooraleer je er Santana-kurk op plaatst. Blijvend droog wil zeggen dat het minimum 2 tot 3 maand gedroogd heeft, zodat het bouwvocht volledig verdampst is.

Omdat onbehandeld pleisterwerk nogal poreus is, moet je er eerst een Ecoprimer van Santana op aanbrengen. Ecoprimer is verdunde lijm. Hij zorgt ervoor dat de lijm zelf niet teveel geabsorbeerd wordt door het pleisterwerk. Breng je geen Ecoprimer aan, dan is het mogelijk dat je tegels te weinig kleven.

3.2 Geverfd pleisterwerk

Dit is een prima basis om Santana-kurk op te plaatsen. De verf moet niet verwijderd worden. Integendeel, zij vormt een goeie primer. Vooraf dien je de verf echter grondig te reinigen met Santana Remover. Door het gebruik van de ruimte heeft er zich immers een onzichtbaar laagje vuil op vastgezet. Hierdoor gaat de lijm slecht hechten.

Als de Remover droog is, schuur je de verflaag lichtjes op met schuurpapier korrel 100 à 120.

3.3 Behang

Behang moet je verwijderen. Doe je dat niet, dan zal het loskomen op het moment dat je de wand inlijmt.

3.4 Faience-tegels

Je mag nooit kurk aanbrengen bovenop faience. Er zijn drie mogelijkheden:

- de faience verwijderen en de muur bijwerken tot hij volledig vlak is.
- bovenop de faience gipsplaten (type "Gyproc") zetten. In badkamers moeten dit vochtwerende platen zijn.
- de faience egaliseren met een speciale specie. Dit is een precisiewerkje dat je het best aan een vakman overlaat.

3.5 Gipsplaten

Plaats je een nieuwe wand die je met kurk wil bekleden, dan kun je het best met gipsplaten werken (zie "faience"). De naden tussen de verschillende platen moeten perfect afgewerkt worden. Nadien breng je Ecoprimer van Santana aan. Deze platen zijn immers poreus en zouden teveel lijm kunnen opzuigen.

4. HET PLAATSEN

4.1 Het gereedschap

Heb je al het nodige gereedschap?

- een stanleymes
- een metalen lat
- een beschermplaat waarop je de tegels versnijdt
- een meetlat
- een potlood
- een winkelhaak
- een smetkoord
- lijm- en vernisrollen
- een telescoopsteel
- kwastjes
- een houten hamer afgewerkt met kurk
- een verdeelemmer voor lijm en lak

4.2 De controle

Bij het afhalen van de kurk heb je samen met de verkoper gecontroleerd of je wel de juiste goederen gekregen hebt, in de hoeveelheden die op je bestelbon en factuur vermeld staan.

Controleer na het lezen van deze instructies nogmaals de kurk, de lijm en de lak. Indien je opmerkingen zou hebben bij wat je ontvangen hebt, dan moet je de eerste werkdag na de afhaling contact opnemen met je Santana-filiaal.

Hou er bij het controleren van de kurktegels rekening mee dat je een natuurproduct gekozen hebt. De tegels onderling kunnen kleine verschillen in kleur of structuur vertonen. Deze verschillen vormen mee de charmes van een kurkwand.

Om deze onvermijdelijke kleine verschillen op te vangen, raden we je aan om alle verpakkingen vooraf open te maken en de tegels onderling te mengen (afbeelding 3).

Controleer ook of er geen kleine maatverschillen zijn tussen de verschillende tegels. Mocht dat het geval zijn, dan groepeer je het best de tegels met dezelfde afmetingen.

Gekleurde tegels moet je absoluut rechtopstaand stockeren. Gekleurde kurktegels die op elkaar liggen, kunnen immers aan elkaar kleven door de druk. Tegels die lichtjes aan elkaar kleven, kun je zachtjes lostrekken.

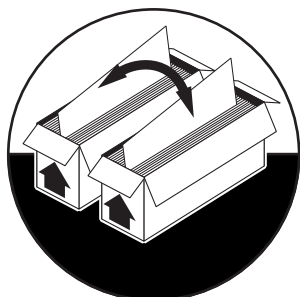

afbeelding 3

4.3 Het lijmen

Santana-wandtegels worden bevestigd met Santana-lijm A3, een contactlijm op waterbasis. Contactlijm wil zeggen dat zowel de tegels als de ondergrond ingelijmd moeten worden.

Wat ook de ondergrond is waarop je gaat werken, zorg eerst dat hij stofvrij is.

- Lijm vooraf al je kurktegels in. Dat mag desnoods enkele dagen op voorhand gebeuren.. Giet de lijm in een rechthoekige verdeelemmer. Met de lijmrol breng je een gelijkmatige lijmlaag aan op de tegels. In het begin is de lijm wit. In normale omstandigheden (temperatuur van ongeveer 20°C en luchtvochtigheid van +/- 60%) is de lijm na een uur droog. Als de lijm voldoende droog is, ziet hij er niet langer wit uit, maar transparant.
- Op de dag van de plaatsing lijm je dan de ondergrond in. Dat doe je met de lijmroller die je zo nodig op een telescoopsteel hebt bevestigd. De lijm is pas droog als hij niet langer wit maar transparant is (afbeelding 4).

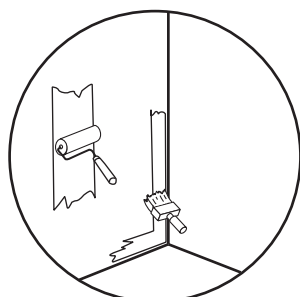

afbeelding 4

Aandachtspunten:

- Let op dat je de juiste zijde van de tegels inlijmt. Als je twijfelt, contacteer dan je filiaal.
- Santana kan je kurktegels voorverlijmen voor een kleine meerprijs. Zo spaar je tijd en werk uit.
- Lijm niet de hele wand ineens in: beperk je tot een oppervlakte die je op een tweetal uur kunt betegelen.
- Het lijmen dient erg zorgvuldig te gebeuren. Maak je toch nog vlekken, dan kun je ze als volgt verwijderen:
 - natte lijmplekken met lauw water
 - droge lijmplekken met aceton
- Spoel al het gebruikte materiaal onmiddellijk uit met lauw water.

4.4 Het plaatsen zelf

Santana-kurk kan op plafond, wand en vloer. Heb je gekozen voor verschillende toepassingen, werk dan in deze volgorde:

- eerst het plafond
- dan de wand
- ten slotte de vloer

4.4.1 Manier van plaatsen bepalen

Eerst bepaal je hoe je kurktegels gaat plaatsen. Rechthoekige tegels kunnen in wildverband of halfsteensverband. Vierkante tegeltjes kunnen recht of diagonaal staan.

Rechthoekige tegels plaats je verticaal. Alleen als je een afgeschuinde boord combineert met afgeschuinde tegels, kun je de tegels het best horizontaal plaatsen. Dat komt in de praktijk echter zelden voor.

Probeer de alternatieven eens uit met een aantal tegels zonder lijm en oordeel dan welke manier van plaatsen je het mooist vindt.

4.4.2 Startlijnen vastleggen

Als je gekozen hebt voor een manier van plaatsen, moet je de horizontale en de verticale startlijn bepalen. Op de volgende tekening zie je hoe dat gebeurt.

Meestal betegelt men een wand symmetrisch, dat wil zeggen dat je in het midden begint en zo naar buiten werkt. Als je daarvoor kiest, ga je als volgt te werk:

- bepaal het midden van de wand
- hang daar een schietlood en trek een verticale lijn
- trek dan met een winkelhaak of een waterpas een horizontale lijn; trek deze lijn ongeveer op ooghoogte en werk vanaf de lijn naar boven en naar beneden (afbeelding 5)
- ga na of je vanuit het snijpunt van de horizontale en de verticale lijn het best begint met een volle of een halve tegel. Belangrijk is dat je niet met een zeer smal stuk eindigt.

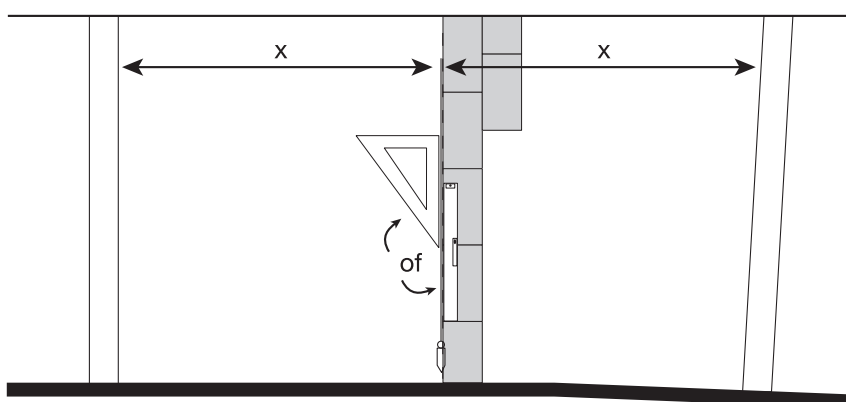

afbeelding 5

Heb je wanden met buitenhoeken, dan is het het best dat je daar volledige tegels hebt. In dat geval kies je dus niet voor een symmetrische betegeling, maar start je aan de buitenhoek met een volledige tegel. Een afgeschuinde tegel (een tegel met een voeg dus) aan een buitenhoek vraagt geen speciale aandacht. Werk je met nietafgeschuinde tegels (zonder voeg), dan heb je twee mogelijkheden:

- je kleurt de zijkanalen bij met verf die Santana je ter beschikking stelt
- je plaatst een hoekprofiel van Santana

Wanneer er een bord verwerkt is in de wand, dan begin je met de bord. Op de figuur zie je hoe je dit werkje het best aanpakt.

4.4.3 Het eigenlijke betegelen

Plaats nu de eerste tegel voorzichtig langs de startlijn, druk hem niet aan. Plaats ook de andere tegels van de eerste rij. Pas als de tegels volledig aansluiten, mag je ze aankloppen met een houten hamer afgewerkt met kurk. Klop de volledige tegel aan en niet enkel de vier hoeken. De tegel moet muurvast zitten, zodat hij later zeker niet loskomt.

4.4.4 Het snijden

De laatste tegel van de rij snij je op maat met een stanleymes en een ijzeren lat. Met het afgesneden stuk begin je de tweede rij.

Opgelet: snij een tegel altijd op een beschermplaat.

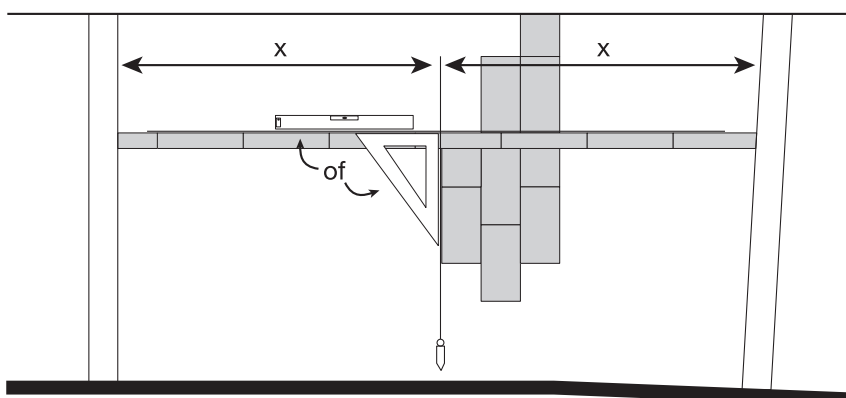

afbeelding 6

4.4.5 Het plaatsen van een bord

(afbeelding 6) Santana stelt boorden voor van 3 cm, 10 cm en 15 cm. De bredere boorden kunnen bedrukt worden met zeefdrukmotieven.

Plaats de tegels nooit onder druk of spanning tegen elkaar. De tegels kunnen dan immers na een tijdje bol gaan staan.

Klop elke tegel volledig aan. Doe je dat niet zorgvuldig, dan kan de tegel later loskomen.

4.5 Het vernissen

Het vernissen verloopt in 2 fasen:

- Fase 1: het aanbrengen van de sealer
- Fase 2: het effectief aanbrengen van de vernislagen

4.5.1. Fase 1

De sealer is een laag vernis die toegepast wordt met als doel het voorkomen van natuurlijke doorbloedingen bij gekleurde wandkurktgels. [hier moet nog iets meer verteld worden over de sealer]

4.5.2 De hoeveelheid vernis

Een wand of plafond van Santana wordt bijna altijd gevernist. Alleen bruine kurk die in een droge kamer (woonkamer, bureau, slaapkamer, ...) werd geplaatst, hoeft niet gevernist te worden. Daar heb je de keuze: als je niet vernist, zie je meer de natuurlijke charmes van het product. Vernis je toch, dan is de wand beter beschermd en kun je hem desnoods afwassen. Bovendien zorgt het vernissen voor een betere stabiliteit van de tegels.

In alle andere gevallen, moet je Santana-wandkurk vernissen na de plaatsing. De hoeveelheid die je gebruikt, zal vooral afhangen van de kamer waarin je je wand plaatst. In livings, slaapkamers etc., volstaat het om 2 lagen aan te brengen. In een keuken is een derde laag nodig. In badkamers, waar het zeer vochtig kan zijn, moet je zeker voldoende vernissen om te vermijden dat er condensatievocht door de voegen dringt. Plaats je kurk op de muur boven het bad of zelfs op de wand van een douchecel, dan moet je overvloedig vernissen.

Hier mag je geen risico's nemen.

Breng alle vernis aan die je meekrijgt in de winkel.

4.5.3 Fase 2: de soort vernis

Santana heeft een aparte vernis voor wandkurk. Hij draagt de letters **LM**.

Als je zowel vloer- als wandkurk plaatst, moet je goed weten dat de vernis voor beide toepassingen verschilt. De vernis voor vloerkurk is bijvoorbeeld sterker: hij moet bestand zijn tegen belasting (meubels) en het gebruik (je loopt er immers op).

Bij de wandvernis "LM" is er geen verharder nodig.

Heb je vragen, contacteer dan gerust je Santana-filiaal.

Controleer zorgvuldig of je wel de juiste vernis gebruikt. Lees aandachtig de gebruiksaanwijzing op de verpakking. Als zelfplaatser ben je verantwoordelijk voor het eindresultaat van je werk. Als je twijfelt, contacteer dan je Santana-winkel. Santana-vernissen zijn speciaal ontwikkeld om je kurk jarenlang te beschermen. Ze zijn niet goedkoop: spring er bedachtzaam mee om.

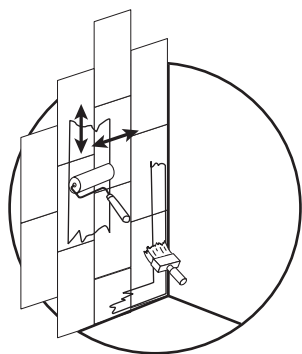

afbeelding 7

4.5.4 Het roeren

Je moet de vernis grondig oproeren. Roer zeker twee tot drie minuten.

Nadien giet je de opgeroerde vernis door een zeef in een rechthoekige verdeelemmer.

4.5.5 Het aanbrengen van de eerste vernislaag

Op de zorgvuldig stofvrij gemaakte wand, lak je eerst de buitenste stroken (naast plinten, deurlijsten en plafond) met een kwastje.

Nadien lak je de rest van de wand met de lakroller. Dompel de lakroller telkens in de verdeelemmer met vernis.

Rol de vernis open in verticale en horizontale richting. Let er speciaal op dat de voegen goed verzadigd worden (afbeelding 7).

Roer de vernis regelmatig eens grondig op.

4.5.6 Het aanbrengen van de volgende vernislagen

Na 4 tot 5 uur is de eerste vernislaag droog. Je kunt nu de tweede laag aanbrengen. Die moet op haar beurt weer 4 tot 5 uur drogen.

Werk zo verder tot alle vernis opgebruikt is.

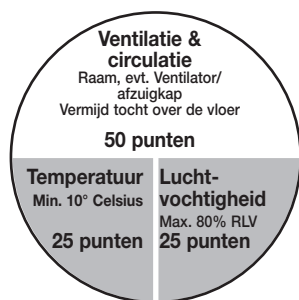

afbeelding 8

4.5.7 Het drogen

Drogen wil zeggen dat het water uit de vernis verdampt, zodat alleen de werkzame bestanddelen als een beschermende film op de wand achterblijven. Om het drogen vlot te laten verlopen, zijn 3 zaken belangrijk:

- temperatuur: in de kamer moet het 20°C zijn
 - luchtvochtigheid: de luchtvochtigheid in de kamer mag niet meer dan 80% bedragen; verzadigde lucht kan immers geen bijkomend vocht meer opnemen
 - ventilatie: de vochtige lucht moet afgevoerd kunnen worden; zet dus deuren en/of ramen open (zie afbeelding 8)
- opgelet:** het mag ook niet tochten op de wand, anders droogt de vernis ongelijkmatig

4.5.8 Centrale verwarming

Bij centrale verwarming is het van belang dat de luchtvochtigheid in de kamer op een “normaal peil” wordt gehouden om krimp te voorkomen. Santana raadt dan ook aan te streven naar een relatieve luchtvochtigheid van 50% RLV. U kan hiervoor gebruik maken van luchtbevochtigers.

4.6 Het afwerken

4.6.1 Afdichten van naden

Zeker in vochtige ruimtes is het nodig de naden (waar de vloer raakt aan de wand, een inbouwmeubel, het bad, ...) af te dichten. Santana stelt waterbestendige producten voor in verschillende kleuren. Deze producten mogen gevernist worden.

4.6.2 Hoekprofielen

Een buitenhoek kun je onbeschermd laten, of kun je afwerken met een hoekprofiel. Santana stelt houten hoekprofielen voor. Ze kunnen gekleurd worden in alle Santana-kleuren.

5. BADKAMERS EN DOUCHECABINES

Santana-wandkurk wordt veel in badkamers geplaatst. Omwille van de speciale omstandigheden (vochtig, warm, vaak ook donker, ...) die zeer gunstig zijn voor het ontwikkelen van schimmels, willen we hier toch een paar belangrijke tips vermelden voor het onderhoud van kurk in de badkamer.

- Na het gebruik van de douche de wanden naspoelen en droogdeppen met een handdoek
- Af en toe de wandkurk reinigen met een desinfecterend reinigingsmiddel (bijvoorbeeld chloorwater of water met een flinke scheut azijn erin)
- De douchecabine en de gehele badkamer zoveel mogelijk verluchten