

CE QU'IL FAUT SAVOIR	2
AVANT DE COMMENCER	2
PREPARATION DU SUPPORT	2
Enduit neuf	3
Enduit peint	3
Papier peint	3
Carreaux de faïence	3
Panneaux de plâtre enrobé	3
POSE	3
Les outils	3
Le contrôle	4
L'encollage	4
La pose proprement dite	4
Le vernissage	6
La finition	7
SALLES DE BAINS ET CABINES DE DOUCHES	7

CE QU'IL FAUT SAVOIR

Vous allez commencer la pose d'un revêtement en liège Santana sur un mur ou un plafond. C'est en soi une opération simple, mais elle doit néanmoins s'effectuer correctement. Nous en repreneons les principales étapes dans les instructions de pose ci-après. Le placement ne devrait donc en principe poser aucun problème.

Il se peut toutefois que vous ayez des questions avant, pendant ou après l'opération. N'hésitez pas à prendre contact avec votre magasin Santana. Nos techniciens possèdent une longue expérience en la matière et se feront un plaisir de vous aider. Au besoin, ils vous mettront en rapport avec un spécialiste au siège central de Santana. Il est en effet de l'intérêt de tous que le placement se déroule dans de bonnes conditions. Nous vous assisterons toujours avec le sourire.

2 AVANT DE COMMENCER

Il est important que le liège, la colle et le vernis soient à température. La pièce dans laquelle le placement va avoir lieu doit donc être chauffée à plus de 18°C. A défaut, différents problèmes risquent de survenir : la colle et le vernis sécheront par exemple très lentement.

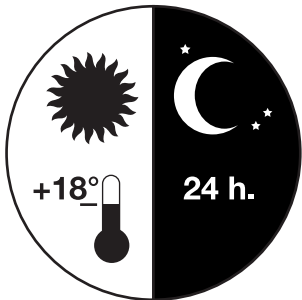

Entreposez donc le liège, la colle et le vernis pendant au moins 24 heures dans la pièce chauffée avant de commencer les travaux. Si les dalles de liège sont emballées sous film rétractable, n'ouvrez les emballages qu'au moment où vous commencez le placement.

Si vous laissez des meubles dans la pièce, recouvrez-les soigneusement. Protégez également portes, plinthes... contre les éclaboussures de colle et de vernis.

3 PREPARATION DU SUPPORT

Un revêtement de mur Santana est facile à poser soi-même, mais il exige toutefois un support en parfait état. Autrement dit, il doit être dur, plane et sec.

Poser du liège sur un mur humide est à déconseiller formellement, car l'humidité présente dans le mur finira par détacher la colle. Au besoin, vous pouvez traiter un mur humide au préalable au moyen d'un primaire hydrofuge. Mais il est de loin préférable d'éliminer la cause de l'humidité. A cet effet, vous pouvez par exemple injecter un produit spécial dans le mur ou recouvrir celui-ci d'une feuille hydrofuge, à quelques centimètres du sol.

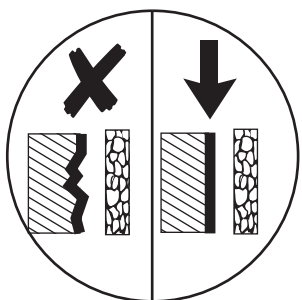

Retenez en tout cas qu'il ne faut jamais poser de liège sur un mur humide, mais que le liège convient parfaitement pour des pièces humides comme une cuisine ou une salle de bains.

Accordez toute l'attention requise à la préparation du support. Vous n'obtiendrez un résultat satisfaisant et esthétique que si celui-ci est en parfait état.

Considérez le problème comme suit : le liège Santana est un revêtement souple qui épouse toutes les inégalités du support. Les éventuelles imperfections du support se remarquent à travers le liège, surtout après l'application du vernis.

Examinons ensemble comment préparer les différents types de support :

Un mur enduit plane et bien lisse est le support idéal pour la pose d'un revêtement en liège.

Enduit neuf

Le nouvel enduit doit être durablement sec avant d'y poser du liège Santana. Par « durablement sec », nous voulons dire qu'il doit avoir séché pendant au minimum 2 à 3 mois, de manière à ce que toute l'humidité initiale ait pu s'évaporer.

Comme un enduit non traité est relativement poreux, il convient d'y appliquer tout d'abord l'**Ecoprimer** de Santana. L'Ecoprimer est en fait une colle diluée. Il a pour effet d'empêcher l'enduit d'absorber trop de colle. Si vous ne mettez pas d'Ecoprimer, il y a un risque que vos dalles se détachent.

Enduit peint

C'est un excellent substrat pour la pose de liège Santana. La peinture ne doit pas être enlevée. Au contraire, elle constitue un primaire idéal. Il faut toutefois bien la laver au préalable au moyen du **Remover Santana**. L'utilisation d'une pièce entraîne en effet toujours le dépôt d'une couche invisible de poussière sur les murs. Celle-ci pourrait empêcher la colle d'adhérer correctement. Dès que le Remover est sec, poncez légèrement la couche de peinture à l'aide de papier émeri grain 100 à 120.

Papier peint

Le papier peint doit être enlevé, sinon il se détachera au moment où vous encollerez votre mur.

Carreaux de faïence

Il ne faut jamais poser de liège sur de la faïence. Trois possibilités s'offrent à vous :

- enlever la faïence et ragréer le mur de manière à le rendre parfaitement plane ;
- poser des plaques de plâtre cartonées (type « Gyproc ») sur la faïence. Dans une salle de bains, il faudra utiliser des panneaux hydrofuges ;
- égaliser la faïence à l'aide d'un enduit spécial. Attention, il s'agit d'un travail de précision qu'il vaut mieux confier à un professionnel.

Panneaux de plâtre enrobé

Si vous dressez un nouveau mur que vous souhaitez recouvrir de liège, il est préférable de travailler avec des plaques de plâtre cartonées (voir « faïence »). Les joints entre les différentes plaques doivent être parfaitement finis. Appliquez ensuite une couche d'Ecoprimer Santana. En effet, ces plaques sont poreuses et absorberaient trop de colle.

4 POSE

Les outils

Possédez-vous tous les outils nécessaires ?

- un cutter
- une latte en métal
- une plaque de protection sur laquelle vous découperez les dalles
- une règle graduée
- un crayon
- une équerre
- un cordeau
- des rouleaux à colle et à vernis
- un manche télescopique
- de petites brosses
- un maillet en bois
- un seau rectangulaire à colle et à vernis.

Le contrôle

Lorsque vous allez chercher votre liège, vous prendrez soin de contrôler avec le vendeur si vous avez bien reçu les bonnes marchandises, dans les quantités précisées sur le bon de commande et la facture.

Après la lecture des présentes instructions, contrôlez une nouvelle fois le liège, la colle et le vernis. Si vous avez des remarques concernant les produits reçus, prenez contact avec votre magasin Santana le premier jour ouvrable suivant la réception des marchandises.

Lors du contrôle des dalles de liège, tenez compte du fait que vous avez affaire à un matériau naturel. Les dalles peuvent présenter de légères variations de couleur ou de structure. Celles-ci contribuent au charme et à l'originalité d'un revêtement de mur en liège.

Vérifiez s'il n'y a pas de légères différences de taille entre les différentes dalles. Si c'est le cas, il vaut mieux grouper les dalles de mêmes dimensions.

Les dalles colorées doivent obligatoirement être stockées debout. Des dalles de liège colorées empilées risquent en effet d'adhérer les unes aux autres sous l'action de la pression. Les dalles collées les unes aux autres peuvent être séparées par une légère traction.

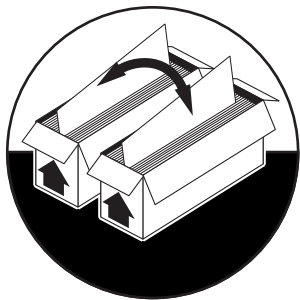

L'encollage

Les dalles pour murs Santana sont fixées au moyen de la **colle Santana A3**, une colle de contact à base aqueuse. Cela signifie donc qu'il faudra encoller à la fois les dalles et le support.

Quel que soit le support sur lequel vous allez travailler, veillez avant tout à le dépoussiérer.

- Encollez au préalable toutes vos dalles de liège. Cette opération peut au besoin avoir lieu quelques jours à l'avance. Versez la colle dans un seau rectangulaire. Appliquez une couche de colle uniforme sur les dalles à l'aide du rouleau à encoller. Au départ, la colle est blanche. Dans des conditions normales (température d'environ 20°C et humidité de +/- 60%), la colle sèche en un heure. Lorsque la colle est suffisamment sèche, elle n'est plus blanche, mais transparente.
- Encollez le support le jour de la pose. Utilisez à cet effet un rouleau à encoller monté au besoin sur un manche télescopique. La colle est sèche lorsqu'elle est devenue entièrement transparente.

Attention :

- Veillez à encoller le bon côté des dalles. Si vous avez des doutes, contactez votre magasin.
- Santana peut préencoller vos dalles de liège moyennant une légère majoration de prix. Cela vous épargnera du travail et du temps.
- N'encollez pas toute la superficie du mur d'un seul coup. Limitez-vous à une surface que vous pourrez daller en deux heures au maximum.
- L'encollage doit se faire avec le plus grand soin. Si vous faites néanmoins des taches, celles-ci peuvent être éliminées comme suit :
 - les taches de colle humides à l'eau tiède
 - les taches de colle sèches à l'acétone.
- Rincez immédiatement le matériel utilisé à l'eau tiède.

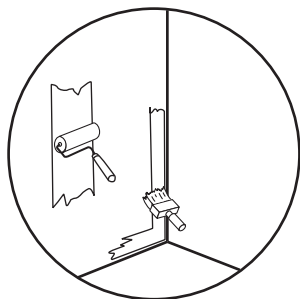

La pose proprement dite

Le liège Santana peut se poser sur le plafond, sur le mur ou sur le sol. Si vous avez opté pour différentes applications, procédez dans l'ordre suivant :

- d'abord le plafond,
- ensuite les murs,
- et enfin le sol

Détermination du mode d'agencement

Déterminez tout d'abord comment vous allez poser les dalles. Les dalles rectangulaires peuvent se poser à joints décalés ou en « demi-brique ». Les dalles carrées peuvent être disposées en ligne ou en diagonale.

Les dalles rectangulaires se placent verticalement. Elles peuvent se placer horizontalement lorsque l'on combine un bandeau chanfreiné avec des dalles chanfreinées. Mais cette situation se présente rarement dans la pratique.

Essayez les différentes possibilités au moyen de dalles non encollées et déterminez ensuite le mode d'agencement que vous trouvez le plus joli.

Détermination de la ligne de départ

Une fois que vous avez choisi le mode d'agencement, vous devez déterminer la ligne de départ horizontale et verticale. Le dessin ci-après vous montre comment procéder.

Généralement, on procède de manière symétrique pour daller un mur. Cela veut dire que l'on commence au milieu et que l'on progresse vers les côtés. Si vous optez pour cette méthode, procédez comme suit :

- déterminez le milieu du mur ;
- suspendez-y un fil à plomb et tracez une ligne verticale ;
- tracez ensuite une ligne horizontale au moyen d'une équerre ou d'un niveau ; tracez cette ligne plus ou moins à hauteur des yeux et travaillez ensuite vers le haut et vers le bas à partir de cette ligne ;
- vérifiez s'il vaut mieux commencer par une dalle entière ou une demi-dalle à partir de l'intersection des deux lignes. L'important, c'est de ne pas terminer par un morceau trop étroit.

Si vous avez des murs à angles extérieurs, il vaut mieux utiliser à cet endroit des dalles entières.

Dans ce cas, vous opterez pour un dallage symétrique, mais commencerez à l'angle avec une dalle entière. L'utilisation d'une dalle chanfreinée (c.-à-d. une dalle avec un joint) sur un angle extérieur ne pose aucun problème particulier. Si vous travaillez avec des dalles non chanfreinées (sans joint), deux possibilités s'offrent à vous :

- soit vous teintez les côtés au moyen d'une peinture que vous trouverez chez Santana ;
- soit vous utilisez un profil d'angle Santana.

Lorsque le mur est décoré d'un bandeau, commencez par celui-ci. Le dessin ci-dessous vous montre comment procéder.

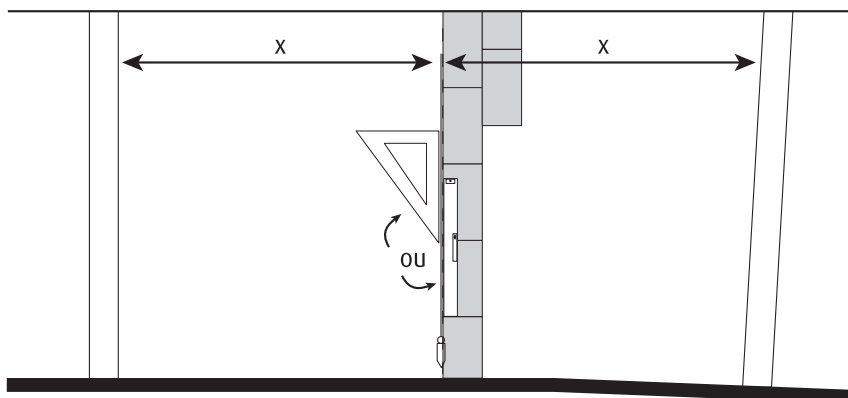

La pose définitive

Placez à présent la première dalle avec précaution le long de la ligne de départ, sans toutefois exercer la moindre pression. Posez également les autres dalles de la première rangée. Ne fixez les dalles à l'aide d'un maillet en bois qu'une fois toutes les dalles parfaitement alignées. Martelez la totalité de la dalle et pas seulement les quatre coins. La dalle sera ainsi parfaitement fixée.

Les découpes

Découpez la dernière dalle de la rangée sur mesure à l'aide d'un cutter et d'une latte en métal. Commencez la deuxième rangée avec la partie découpée.

Attention : découpez toujours les dalles sur une plaque de protection.

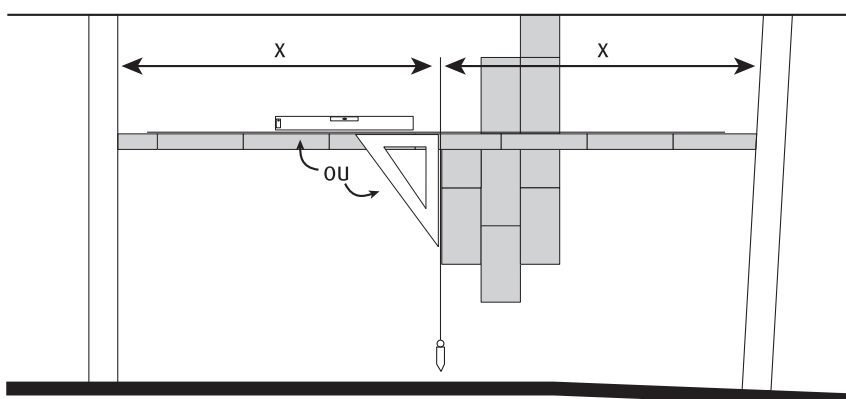

Pose d'un bandeau

Santana propose des bandeaux de 3 cm, 10 cm et 15 cm. Les bandeaux de 10cm et 15cm peuvent être décorés de motifs imprimés par sérigraphie.

Posez simplement les dalles côte à côte. Ne les pressez pas les unes contre les autres, sinon elles pourraient se bomber après un certain temps. Martelez chaque dalle sur toute sa surface, faute de quoi elle pourrait se détacher par la suite.

Le vernissage

Quantité

Un mur ou un plafond Santana doivent presque toujours être vernis. Seul le liège brun posé dans une pièce sèche (séjour, bureau, chambre à coucher,...) ne doit pas être verni. Vous avez alors le choix : si vous ne vernissez pas, le charme naturel du produit sera davantage mis en valeur. Si vous vernissez, en revanche, le mur sera mieux protégé et vous pourrez au besoin le laver. Le vernis confère de surcroît une meilleure stabilité aux dalles.

Dans tous les autres cas, il convient de vernir le mur en liège Santana après sa pose. La quantité de vernis nécessaire dépendra de la pièce dans laquelle vous posez le revêtement. Dans les séjours, les chambres, etc., deux couches suffisent. Dans une cuisine, il est nécessaire d'appliquer une troisième couche. Dans les salles de bains, où l'atmosphère peut être très humide, il faut vernir en suffisance afin d'empêcher que la condensation s'insinue dans les joints. Si vous placez du liège sur le mur au-dessus d'une baignoire ou sur les parois d'une douche, il convient de vernir abondamment. Vous ne pouvez prendre aucun risque.

Utilisez tout le vernis que vous a fourni le magasin.

Type

Santana possède un vernis spécial pour revêtements muraux : le vernis « LM »

Si vous placez du liège à la fois sur le sol et sur les murs, il est important de savoir que le vernis n'est pas le même pour ces deux applications. Ainsi, le vernis pour liège pour sols est plus fort. Il doit en effet résister à la charge (meubles) et à la marche.

Le vernis « LM » ne nécessite aucun durcisseur.

Si vous avez des questions, n'hésitez pas à contacter votre magasin spécialisé Santana.

Vérifiez soigneusement si vous utilisez le vernis adapté. Lisez attentivement la notice d'emploi sur l'emballage. Si vous posez vous-même votre revêtement de mur, vous êtes responsable du résultat final de votre travail. Si vous hésitez, contactez votre magasin Santana. Les vernis Santana sont spécialement conçus pour protéger votre liège pendant plusieurs années. Ils ne sont pas bon marché. Utilisez-les avec mesure.

Mélange

Le vernis doit être mélangé avec soin. Remuez sans discontinuer pendant deux à trois minutes.

Versez ensuite le vernis à travers un tamis dans un seau rectangulaire.

Application de la première couche

Commencez par vernir les bords extérieurs (le long des plinthes, des chambranles et du plafond) à l'aide d'une brosse sur un mur soigneusement dépoussiéré.

Vernissez ensuite le restant du mur au moyen d'un rouleau à vernir. Imbibez chaque fois le rouleau dans le seau à vernis.

Étalez le vernis verticalement et horizontalement. Veillez en particulier à bien saturer les joints.

Remuez régulièrement le vernis.

Application des couches suivantes

La première couche de vernis est sèche après 4 à 5 heures. Vous pouvez à présent appliquer la deuxième couche. Celle-ci doit à son tour sécher pendant 4 à 5 heures.

Procédez de la même manière jusqu'à ce que le vernis soit entièrement consommé.

Séchage

Le séchage se produit par l'évaporation de l'eau contenue dans le vernis. Seuls les éléments actifs subsistent ainsi sous la forme d'un film protecteur sur le mur. Pour que le séchage s'effectue dans de bonnes conditions, trois éléments sont importants :

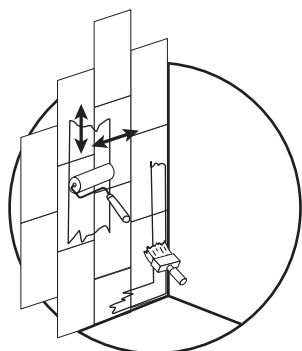

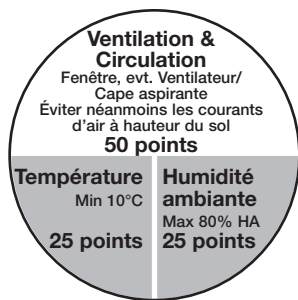

- la température : la température de la pièce doit être de 20°C ;
- l'humidité : le degré d'humidité de la pièce ne peut excéder 80% ; un air saturé ne peut en effet pas absorber davantage d'eau ; l'air humide doit pouvoir s'évacuer. Pour cela, il faut ouvrir portes et/ou fenêtres.
- la ventilation : **Attention** : il ne peut pas y avoir de courant d'air à la surface du mur, sinon le vernis séchera irrégulièrement.

La finition

Colmatage des joints

Il est nécessaire de colmater les joints (là où le revêtement de sol et de mur se touchent, autour d'un meuble encastré, d'une baignoire,...), surtout dans les pièces humides. Santana vous propose des produits hydrofuges en différentes couleurs. Ces produits peuvent être vernis.

Profils d'angle

Un angle extérieur peut être laissé tel quel ou protégé au moyen d'un profil d'angle. Santana vous propose des profils d'angle en bois. Ils peuvent être teintés dans tous les coloris Santana.

5 SALLES DE BAINS ET CABINES DE DOUCHES

Le liège pour murs Santana est souvent utilisé dans les salles de bains. Il y règne souvent une atmosphère particulière (humidité, chaleur, obscurité,...), propice au développement de moisissures. Aussi nous semble-t-il indiqué de rappeler quelques conseils concernant l'entretien du liège dans cet environnement.

- Après l'utilisation de la douche, rincez les murs et séchez-les au moyen d'une serviette-éponge.
- Nettoyez de temps à autre le liège mural à l'aide d'un produit de lavage désinfectant (eau chlorée ou eau additionnée d'une bonne dose de vinaigre).
- Aérez autant que possible la cabine de douche et la salle de bains.

Chauffage central

Avec le chauffage central il est important de maintenir une humidité ambiante "normale" pour éviter le rétrécissement du liège. Santana conseille dès lors de maintenir une humidité ambiante de l'ordre de 50%. Pour ce faire il est possible d'utiliser des humidificateurs d'air.